

PLANTA DO PAVIMENTO TÉRREO
ESC.: 1:200

LEGENDA - TARKETT	
	COR A - SUGERIDA, MARCA TARKETT - LINHA: IO
	OPTIMA Cód: 3242853 - COR: CS 1290022 - A 908
	COR B - SUGERIDA, MARCA BEAULIEU - LINHA: POLISAFE ULTIMA REF: 101 - AURORA GRAY - 4290

LEGENDA - ACE REVESTIMENTOS	
	COR A - COR SUGERIDA, MARCA ACE
	REF: 2052 ASH - LINHA: AMBIANCE ULTRA
	COR A - COR SUGERIDA, MARCA ACE REF: 7767
	DOVE GREY - LINHA: TABASAFE STANDARD

LEGENDA - FORBO	
	COR A - SUGERIDA, MARCA FORBO, Cód: S0009
	LEAD - LINHA: SPHERA ELEMENT - S 4502-B
	COR B - SUGERIDA, MARCA FORBO, Cód: 174032
	SMOKE, LINHA: SAFESTEP R11

- NOTAS:
- 1 - CONFERIR MEDIDAS IN LOCO PARA CADA SITUAÇÃO
 - 2 - ANTES DA EXECUÇÃO DA OBRA É NECESSÁRIO A COMPATIBILIZAÇÃO ENTRE OS PRODUTOS COMPLEMENTARES COM A ABUTENTURA
 - 3 - AS RECOMENDAÇÕES CIDADAS NO PROJETO ABUTENTURA DEVERÃO SER SUSTENTADAS POR EQUIVALENTE
 - 4 - TÉCNICOS, MEDIANTE AVALIAÇÃO E APROVAÇÃO DO RESP. TÉCNICO (ARQ. THIAGO MARQUES)
 - 5 - AS NUMERAÇÕES CIDADAS EM PROJETO SÃO REFERENCIADAS EM PLANILHA QUANTITATIVA, INTEGRANTE DO MEMORIAL DESCRITIVO.

LEGENDA:	
	ÁREAS PARA 1º SUBSÓLO (VER MEMÓRIA DE CÁLCULO)
	ÁREAS PARA PAVIMENTO TÉRREO (VER MEMÓRIA DE CÁLCULO)
	DEMOLIÇÃO DE PISO E RODAPÉ EXISTENTE EM PAVIFLEX OU GRANULITE PARA APLICAÇÃO DE ARGAMASSA DE REGULARIZAÇÃO E POSTERIOR PISO E RODAPÉ VINÍLICO EM MANTA ANTIDERRAPANTE, RESISTENTE A PRODUTOS QUÍMICOS, NÃO FAVORECE O CRESCIMENTO DE FUNGOS E BACTÉRIAS. GRUPO T DE ABRASÃO E INDICADO PARA ÁREAS DE ALTO TRÁNSITO.
	DEMOLIÇÃO DE PISO EXISTENTE EM PAVIFLEX OU GRANULITE PARA APLICAÇÃO DE ARGAMASSA DE REGULARIZAÇÃO E POSTERIOR PISO E RODAPÉ VINÍLICO EM MANTA HOMOGÊNEO COM ALTO TEOR DE PVC, RESISTENTE A PRODUTOS QUÍMICOS, NÃO FAVORECE O CRESCIMENTO DE FUNGOS E BACTÉRIAS. GRUPO T DE ABRASÃO E INDICADO PARA ÁREAS DE ALTO TRÁNSITO.
	DIVISÓRIA DE OBRA (TAPUME) A SER UTILIZADO PARA FASEAMENTO DE OBRA NAS ÁREAS DE CIRCULAÇÕES. PARA AS SALAS INTERNAS, SERÁ UTILIZADO COMO FECHAMENTO A PRÓPRIA PORTA DESTA.

REFORMA CENTRO DE REABILITAÇÃO PLANTA DE INDICAÇÃO - TÉRREO		FOLHA N.º 01/08
PROJETO	: PROJETO DE REFORMA PARA O CENTRO DE REABILITAÇÃO (FISO) - AACD	
CONCESSIONÁRIA	: AACD - ASSOCIAÇÃO DE ASSISTÊNCIA A CRIANÇA DEFICIENTE	
LOCAL	: AV. PROF. ASGENINO REIS N.º 724 - VILA CLEMÊNINO	
IDADE	: SÃO PAULO	ZONA DE USO : Z-2 CAT. DE USO : E-3
CONTRIBUINTE	: 041.074.0024-7	ESCALA : 1:200
SITUAÇÃO	DECLARA QUE A ENTREGA DO PROJETO NÃO OCORRERÁ NA RECONSTRUÇÃO DE QUALQUER PARTE DO TERRENO OU DE QUALQUER LADO DO TERRENO. NÃO CONSTAM EM DOCUMENTOS PÚBLICOS DEPENDENTE MATRÍCULA Nº 39 DA LEI 808/73.	
ÁREAS QUADRO DE ÁREAS:		
TERRENO	13.803,80m² (terreno) 13.803,77m² (RUB)	
ÁREA CONTRIBUIVA EXISTENTE	27.104,22m²	
ÁREA TOTAL	27.104,22m²	
RESPONSÁVEL PELO PROJETO	THIAGO D. DA S. MARQUES Cru nº 44831-6 RUB nº 788497	

LEGENDA - TARKETT	
	COR A - SUGERIDA, MARCA TARKETT - LINHA: IO OPTIMA Cód: 3242853 - COR: CS 1290022 - A 908
	COR B - SUGERIDA, MARCA BEAULIEU - LINHA: POLISAFE ULTIMA REF: 101 - AURORA GRAY - 4290

LEGENDA - ACE REVESTIMENTOS	
	COR A - COR SUGERIDA, MARCA ACE REF: 2092 ASH - LINHA: AMBIANCE ULTRA DOVE GREY - LINHA: TABASAFE STANDARD

LEGENDA - FORBO	
	COR A - SUGERIDA, MARCA FORBO, Cód:50009 LEAD - LINHA: SPHERA ELEMENT - S 4502-B
	COR B - SUGERIDA, MARCA FORBO, Cód:174032 SMOKE, LINHA: SAFESTEP R11

- NOTAS:
- 1- CONFERIR MEDIDAS IN LOCO PARA CADA SITUAÇÃO
 - 2- ANTES DA EXECUÇÃO DA OBRA É NECESSÁRIO A COMPATIBILIZAÇÃO ENTRE OS PRODUTOS COMPLEMENTARES COM A ARQUITETURA
 - 3- RECOMENDAMOS CITAR OS PRODUTOS ABOLUTAMENTE CORRETO E SEUS SUBSTITUÍDOS POR EQUIVALENTE
 - 4- AS NUMERAÇÕES CITADAS EM PROJETO SÃO REFERENCIADAS EM PLANILHA QUANTITATIVA, INTEGRANTE DO MEMORIAL DESCRITIVO.

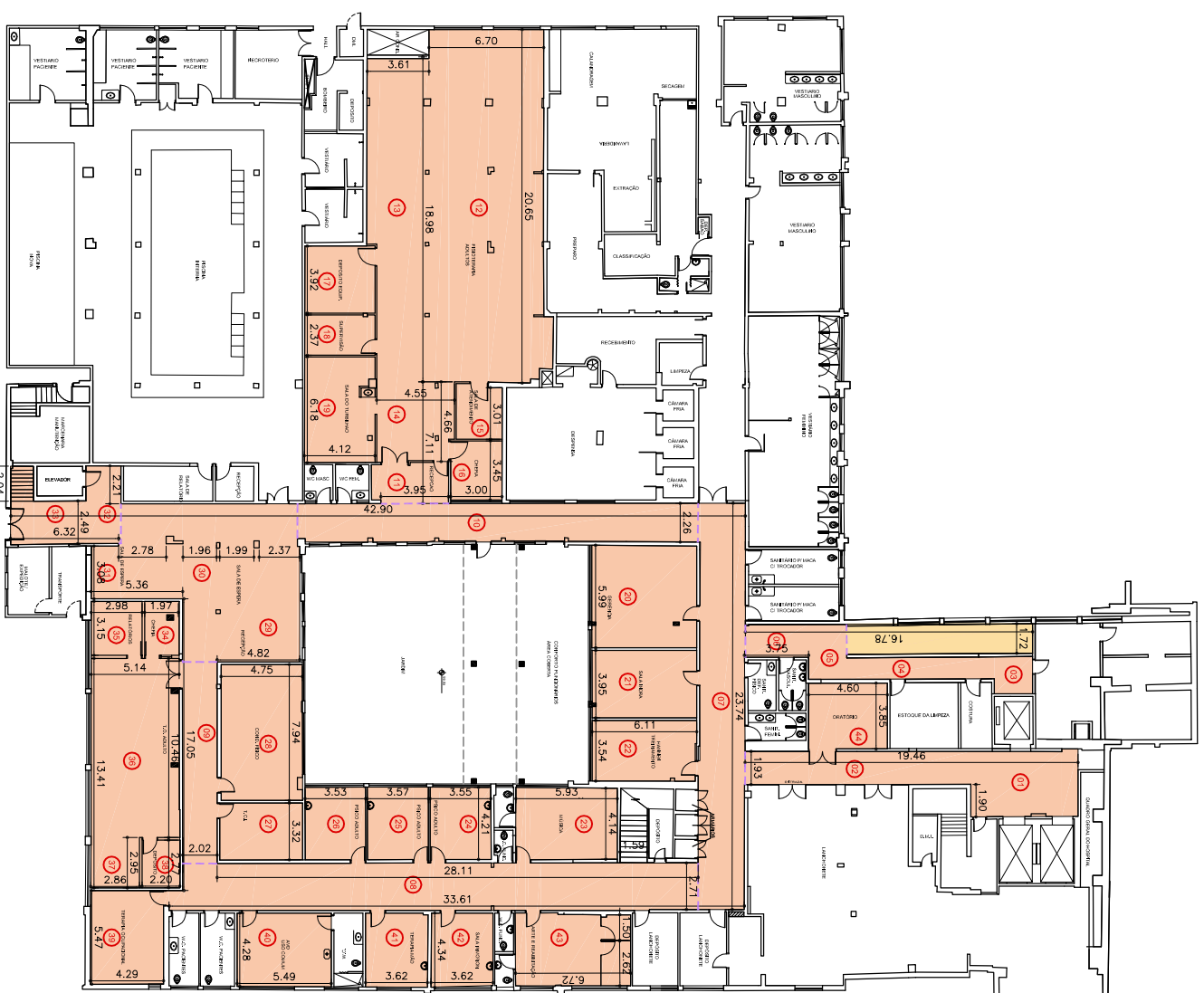

PLANTA DO 1º SUBSÓLO
ESCALA: 1:200

LEGENDA:	
	ÁREAS PARA 1º SUBSÓLO (VER MEMÓRIA DE CÁLCULO)
	ÁREAS PARA PAVIMENTO TÉRREO (VER MEMÓRIA DE CÁLCULO)
	DEMOLIÇÃO DE PISO E RODAPÉ EXISTENTE EM PAVIFLEX OU GRANULITE PARA APLICAÇÃO DE ARGAMASSA DE REGULARIZAÇÃO E POSTERIOR PISO E RODAPÉ VINÍLICO EM MANTA ANTIDERRAPANTE, RESISTENTE A PRODUTOS QUÍMICOS, NÃO FAVORECE O CRESCIMENTO DE FUNGOS E BACTÉRIAS. GRUPO T DE ABRASÃO E INDICADO PARA ÁREAS DE ALTO TRÂNSITO.
	DEMOLIÇÃO DE PISO EXISTENTE EM PAVIFLEX OU GRANULITE PARA APLICAÇÃO DE ARGAMASSA DE REGULARIZAÇÃO E POSTERIOR PISO E RODAPÉ VINÍLICO EM MANTA HOMOGÊNEA COM ALTO TEOR DE PVC, RESISTENTE A PRODUTOS QUÍMICOS, NÃO FAVORECE O CRESCIMENTO DE FUNGOS E BACTÉRIAS. GRUPO T DE ABRASÃO E INDICADO PARA ÁREAS DE ALTO TRÂNSITO.
	DIVISÓRIA DE OBRA (TAPUME) A SER UTILIZADO PARA FASEAMENTO DE OBRA NAS ÁREAS DE CIRCULAÇÕES, PARA AS SALAS INTERNAS, SERÁ UTILIZADO COMO FECHAMENTO A PRÓPRIA PORTA DESTA.

REFORMA CENTRO DE REABILITAÇÃO PLANTA DE INDICAÇÃO - 1º SUBSÓLO		FOLHA Nº. 02/08
PROJETO	: PROJETO DE REFORMA PARA O CENTRO DE REABILITAÇÃO (FISO) - AACD	
CONCESSIONÁRIA	: AACD - ASSOCIAÇÃO DE ASSISTÊNCIA A CRIANÇA DEFICIENTE	
LOCAL	: AV. PROF. ASCENIHO REIS Nº 724 - VILA CLEMÊNIO	
ENDEREÇO	: SÃO PAULO	ZONA DE USO : Z-2 CAT. DE USO : E-3
CONTRIBUINTE	: 041.074.0024-7	ESCALA : 1:200
SITUAÇÃO	DECLARAÇÃO QUE A ASSOCIAÇÃO DO PROJETO NÃO TERÁ O RECONHECIMENTO DE PARTE DA PRESTADOR DO SERVIÇO DE REABILITAÇÃO. NÃO CONSTAR EM DOCUMENTOS PÚBLICOS DEPENDENTE MATRICULAÇÃO. ART. 3º DA LEI 8081/73.	
ÁREAS QUADRO DE ÁREAS:		
TERRENO	13.803,80m² (terreno) 13.803,77m² (RUB)	
ÁREA CONTRIBUIVA EXISTENTE	27.104,22m²	
ÁREA TOTAL	27.104,22m²	
RESPONSÁVEL PELO PROJETO	THIAGO D. DA S. MARQUES Cru nº 448031-6 RRT nº 7488497	

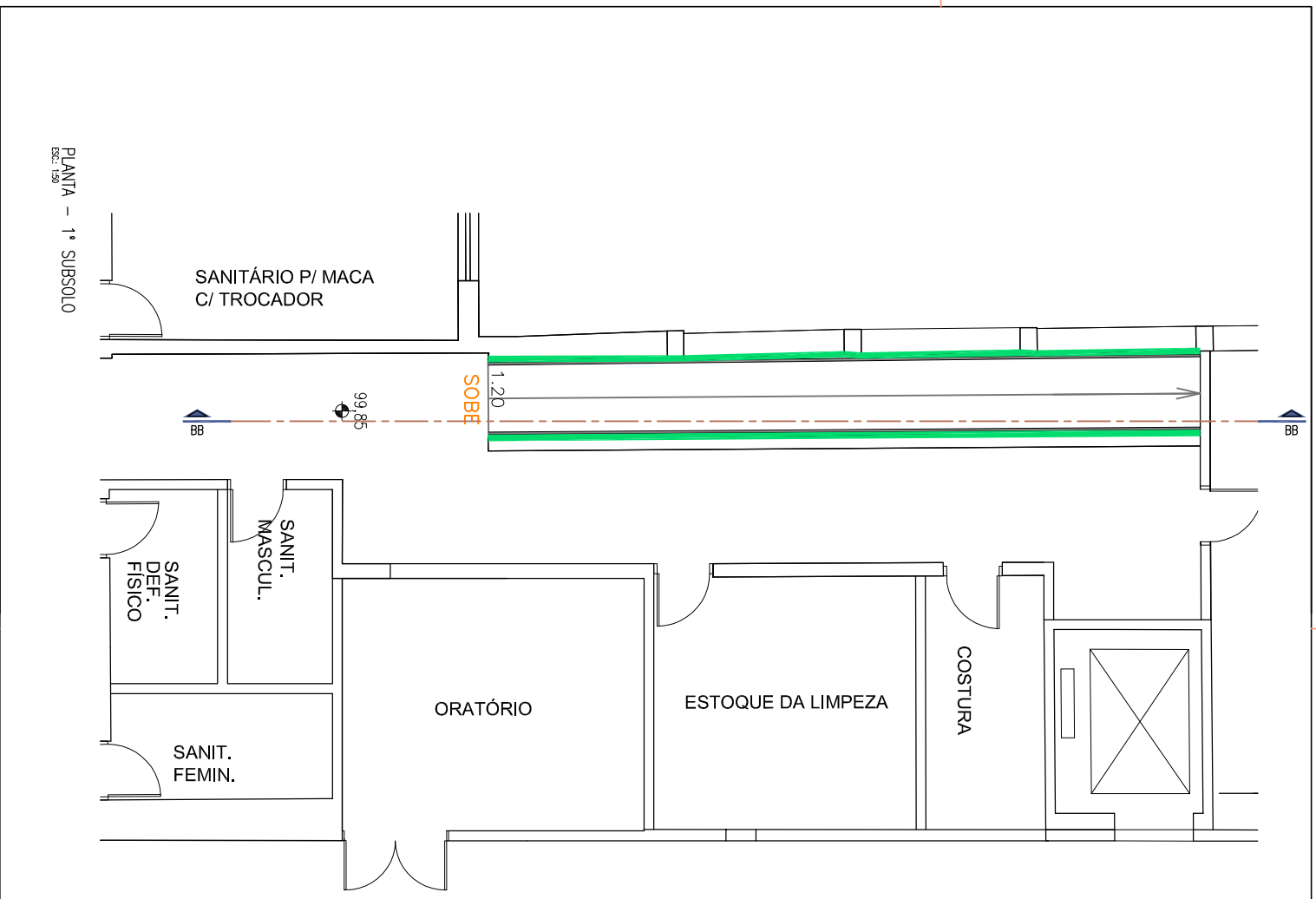

- LEGENDA**
- █ EXECUÇÃO DE ALVENARIA PARA ALIAMENTO DE ALURETA - H.FINAL=1,00m
 - █ PASTILHAS A SEREM REMOVIDAS E POSTERIOR APLICAÇÃO DE REVESTIMENTO VINIL - H=15cm
 - █ PISO ANTIDERRAPANTE PARA RAMPAS EM MANTA VINÍLICA - REF.: ACE REVESTIMENTOS

REFORMA CENTRO DE REABILITAÇÃO PLANTA DE INDICAÇÃO - 1º SUBSOLO		FOLHA N.º 03/08
PROJETO : PROJETO DE REFORMA PARA O CENTRO DE REABILITAÇÃO (PISO) - AACD CONCESSIONÁRIA : AACD - ASSOCIAÇÃO DE ASSISTÊNCIA A CRIANÇA DEFICIENTE LOCAL : AV. PROF. ASCENDINO REIS N° 724 - VILA CLEMENTINO CIDADE : SÃO PAULO ZONA DE USO : Z-2 CAT. DE USO : E-3 CONTRIBUINTE : 041.074.0024-7 ESCALA : 1:50		
DECLARO QUE A APROVAÇÃO DO PROJETO NÃO AFIÇA NO RESCINDIMENTO POR PARTE DA PREFEITURA DO DRETO DE PROPRIEDADE DO TERRENO. NÃO CONSTAM EM DOCUMENTOS PUBLICOS SEQUENCIATE MANTENÇÃO NO RESPONSAVEL E JUREMOS AS OPERAÇÕES CONSTATADAS DO ATE Nº 58 DE 18/09/75		
ÁREAS QUADRO DE ÁREAS: TERRENO 13.800,00m ² (reservado) 13.828,77m ² (real) ÁREA CONSTRUÍDA EXISTENTE 27.104,32m ² ÁREA TOTAL 27.104,32m ²	CONCESSIONÁRIA AACD - ASSOCIAÇÃO DE ASSISTÊNCIA A CRIANÇA DEFICIENTE	RESPONSÁVEL PELO PROJETO THIAGO D. DA S. MARQUES CAD N° 445831-6 RGT N° 749887

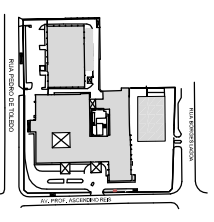

PLANTA - 1º SUBSOLO
Esc.: 1/50

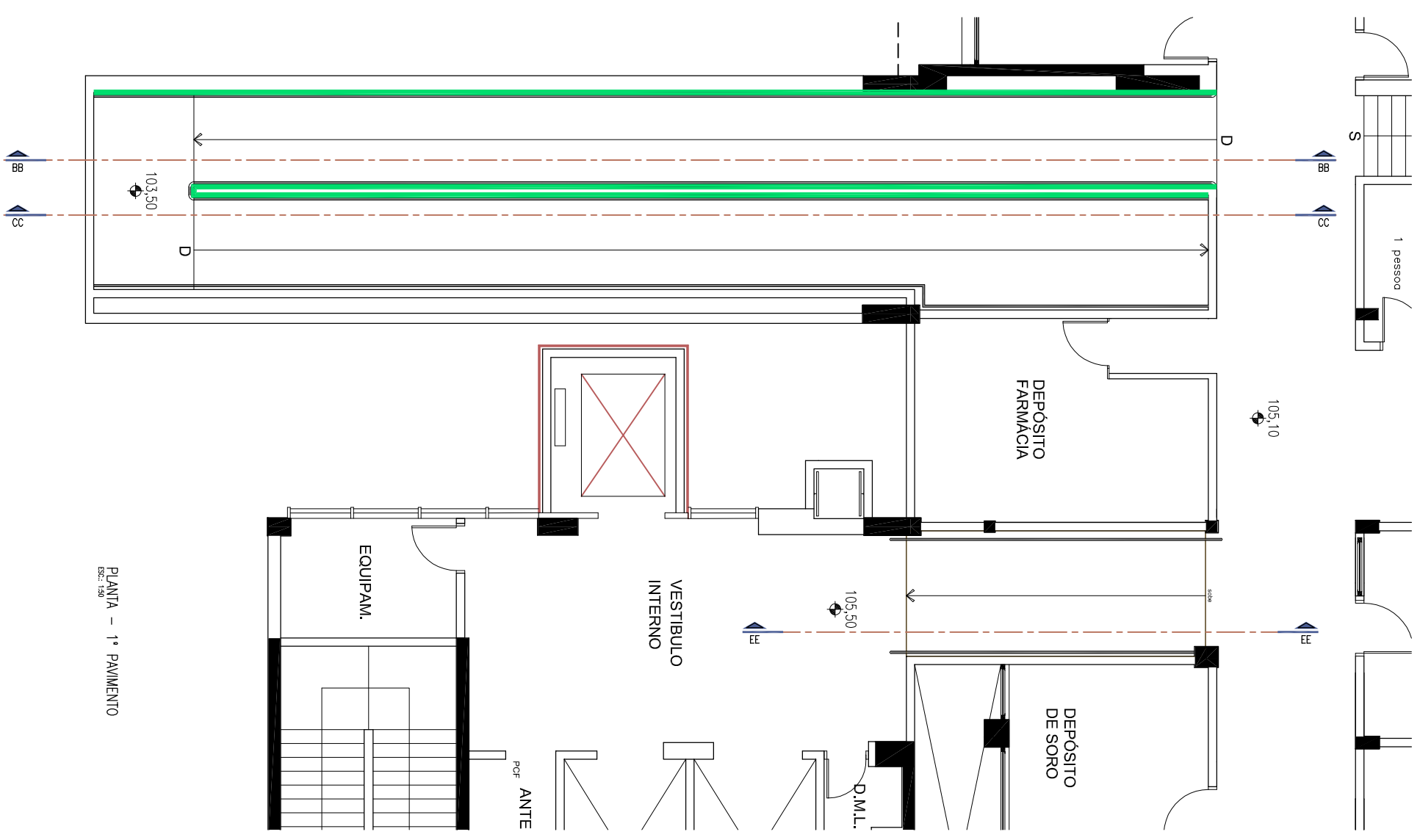
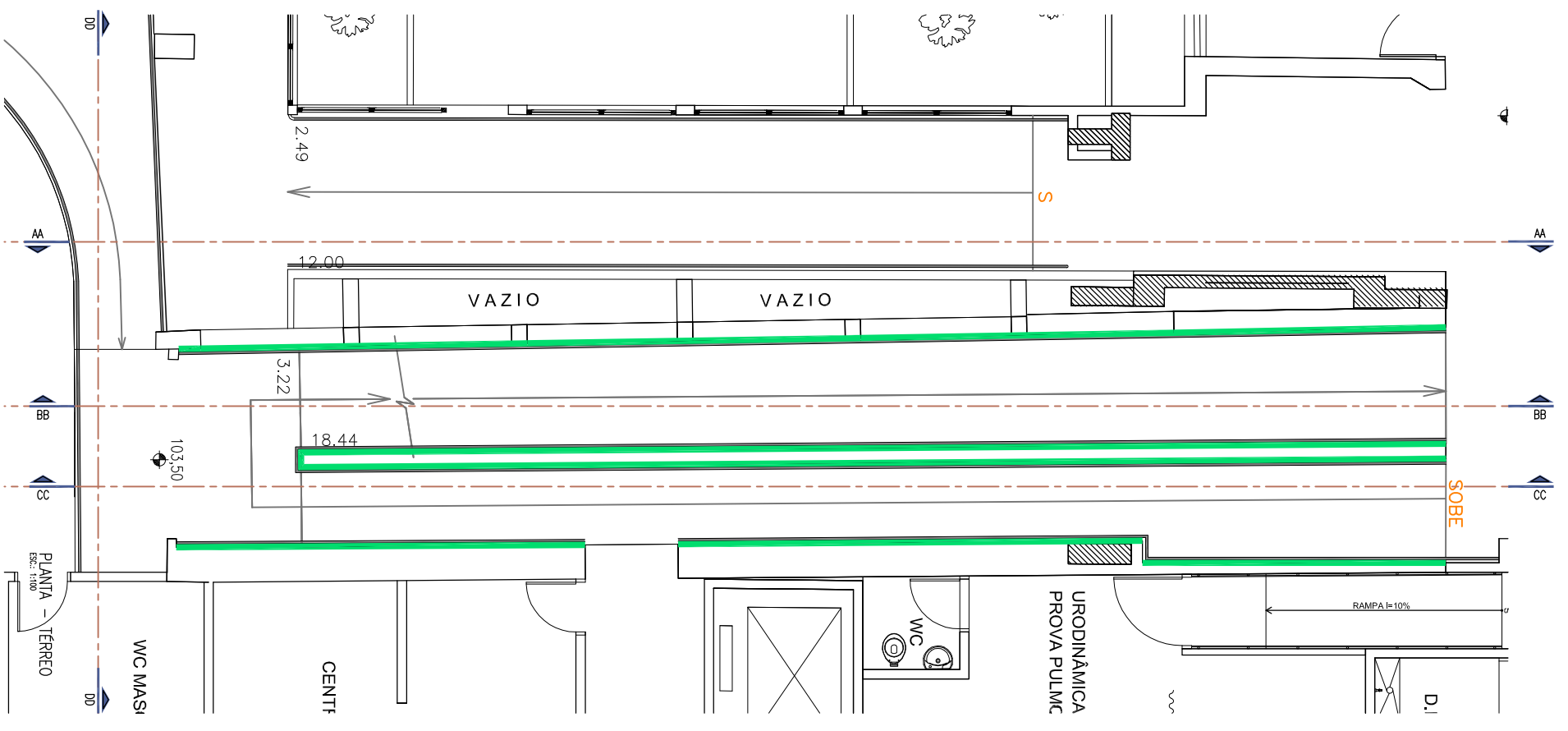

PLANTA - 1º PAVIMENTO
ESC. 1:50

- LEGENDA**
- EXECUÇÃO DE ALVENARIA PARA AUMENTO DE MURETA - H=RMAL=1,00m
 - PASTILHAS A SEREM RENOVADAS E POSTERIOR APLICAÇÃO DE REVESTIMENTO VINIL - H=75cm
 - PISO ANTERDERRAPANTE PARA RAMP A EM MANTA VINILICA - REF.: ACE REVESTIMENTOS

<p>REFORMA CENTRO DE REABILITAÇÃO PL. DE INDICAÇÃO - TÉRREO E 1º PAV.</p>		<p>FOLHA N.º 04/08</p>	
<p>PROJETO : PROJETO DE REFORMA PARA O CENTRO DE REABILITAÇÃO (PRSO) - AACD</p>			
<p>CONCESSIONÁRIA : AACD - ASSOCIAÇÃO DE ASSISTENCIA A CRIANÇA DEFICIENTE</p>			
<p>LOCAL : AV. PROF. ASGERINHO REIS N.º 724 - VILA CLEMENINO</p>			
<p>CIDADE : SÃO PAULO ZONA DE USO : Z-2 CAT. DE USO : E-3</p>			
<p>CONTRIBUINTE : 041.074.0024-7 ESCALA : 1:50</p>			
<p>SITUAÇÃO : [Diagrama de Situação]</p>			
<p>ÁREAS QUADRO DE ÁREAS: TÉRREO : 13.800,00m² (Acabada) 13.800,00m² (Total)</p>		<p>CONCESSIONÁRIA AACD - ASSOCIAÇÃO DE ASSISTENCIA A CRIANÇA DEFICIENTE</p>	
<p>ÁREA CONSTRUIDA EXISTENTE : 27.104,20m²</p>		<p>RESPONSÁVEL PELO PROJETO THIAGO D. DA S. MARQUES CAU N.º 44831-6 RGT N.º 7488497</p>	
<p>ÁREA TOTAL : 27.104,20m²</p>			

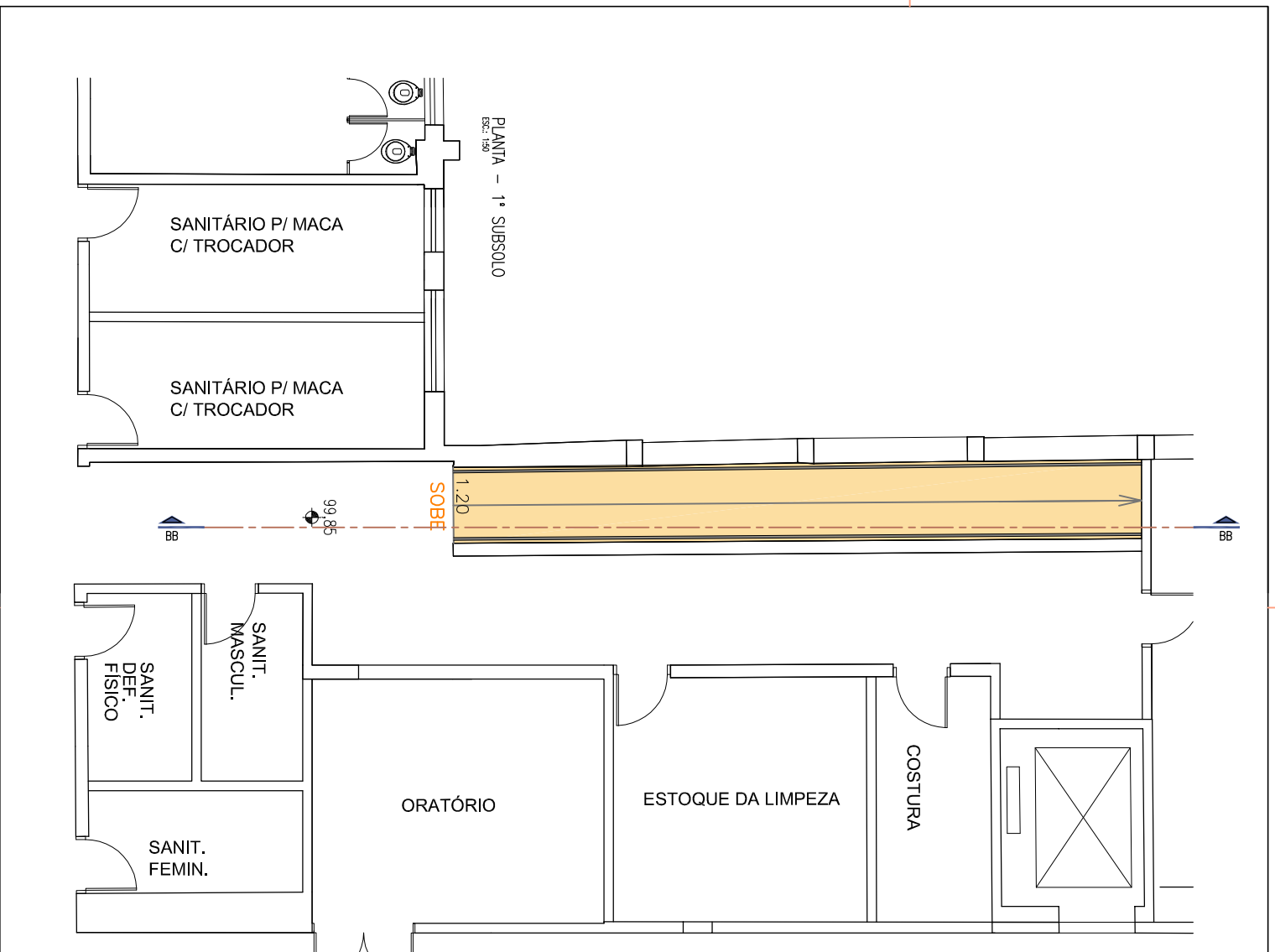

- LEGENDA**
- █ EXECUÇÃO DE ALVENARIA PARA ALIAMENTO DE ALURETA - H.FINAL=1,00m
 - █ PASTILHAS A SEREM REMOVIDAS E POSTERIOR APLICAÇÃO DE REVESTIMENTO VINIL - H=15cm
 - █ PISO ANTIDERRAPANTE PARA RAMPAS EM MANTA VINÍLICA - REF.: ACE REVESTIMENTOS

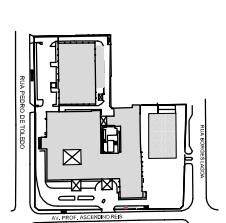
REFORMA CENTRO DE REABILITAÇÃO		FOLHA N.º
PLANTA DE INDICAÇÃO - 1º SUBSOLO		05/08
PROJETO : PROJETO DE REFORMA PARA O CENTRO DE REABILITAÇÃO (PISO) - AACD CONCESSIONÁRIA : AACD - ASSOCIAÇÃO DE ASSISTÊNCIA A CRIANÇA DEFICIENTE LOCAL : AV. PROF. ASCENDINO REIS Nº 724 - VILA CLEMENTINO CIDADE : SÃO PAULO ZONA DE USO : Z-2 CAT. DE USO : E-3 CONTRIBUINTE : 041.074.0024-7 ESCALA : 1:50		
SITUACÃO 		
ÁREAS QUADRO DE ÁREAS: TERRENO 13.800,00m² (reservado) 13.828,77m² (VIA) ÁREA CONSTRUÍDA EXISTENTE 27.104,22m² ÁREA TOTAL 27.104,22m²		CONCESSIONÁRIA AACD - ASSOCIAÇÃO DE ASSISTÊNCIA A CRIANÇA DEFICIENTE RESPONSÁVEL PELO PROJETO THIAGO D. DA S. MARQUES CAU Nº 445831-6 RGT Nº 749887

DECLARO QUE A APROVAÇÃO DO PROJETO NÃO IMPLICA NO RECONHECIMENTO POR PARTE DA PRETÉRITA DO DREITO DE PROPRIEDADE DO TERRENO.
 NÃO CONSTAM EM DOCUMENTOS PÚBLICOS SEQUENCIAMENTE MANTIDAS AS COISAS NO ESTADO DE SEUS ANTECESSORES AS OPERAÇÕES CONSTATADAS DO ATO Nº 59 DE 18/09/75

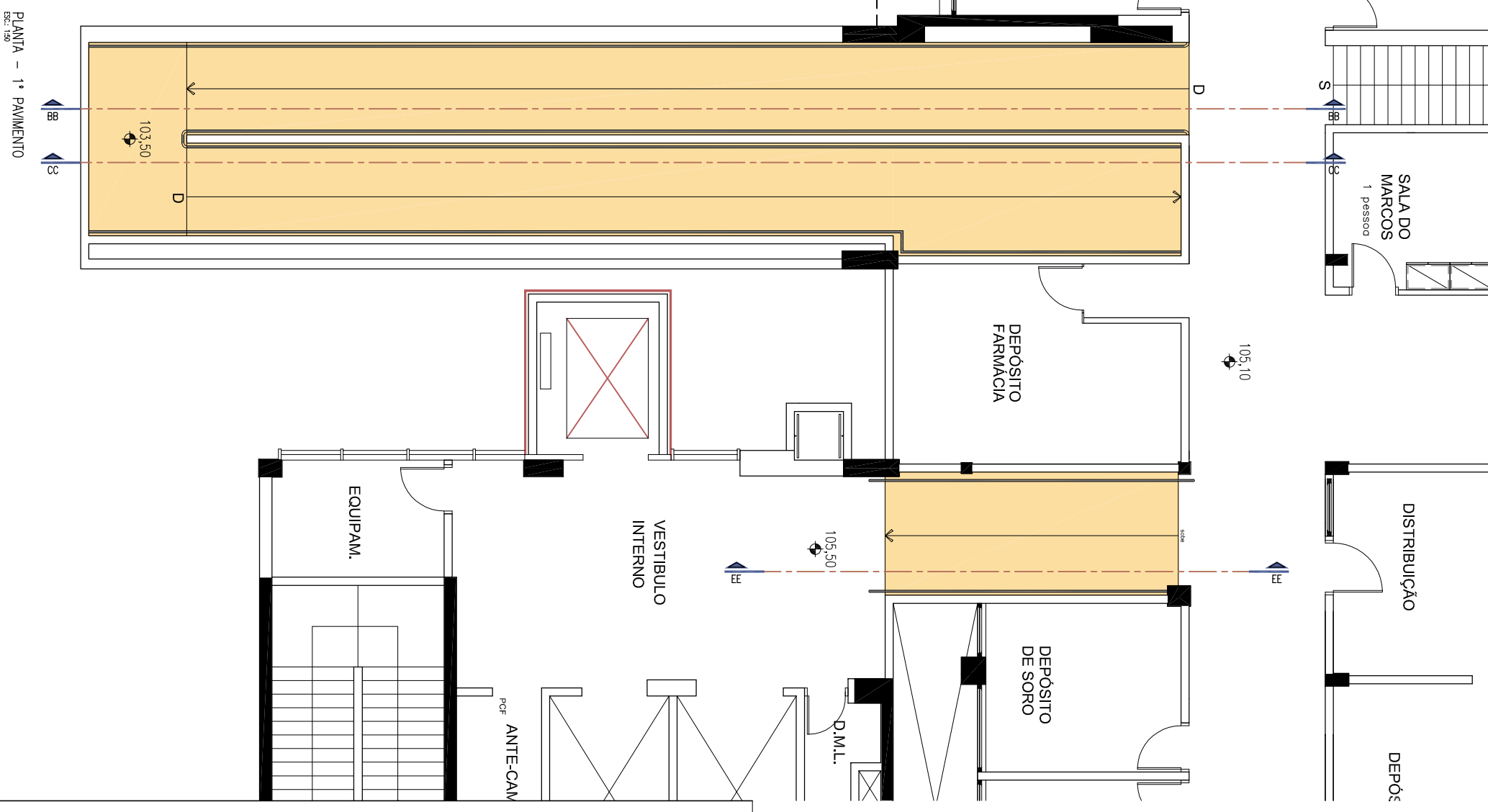
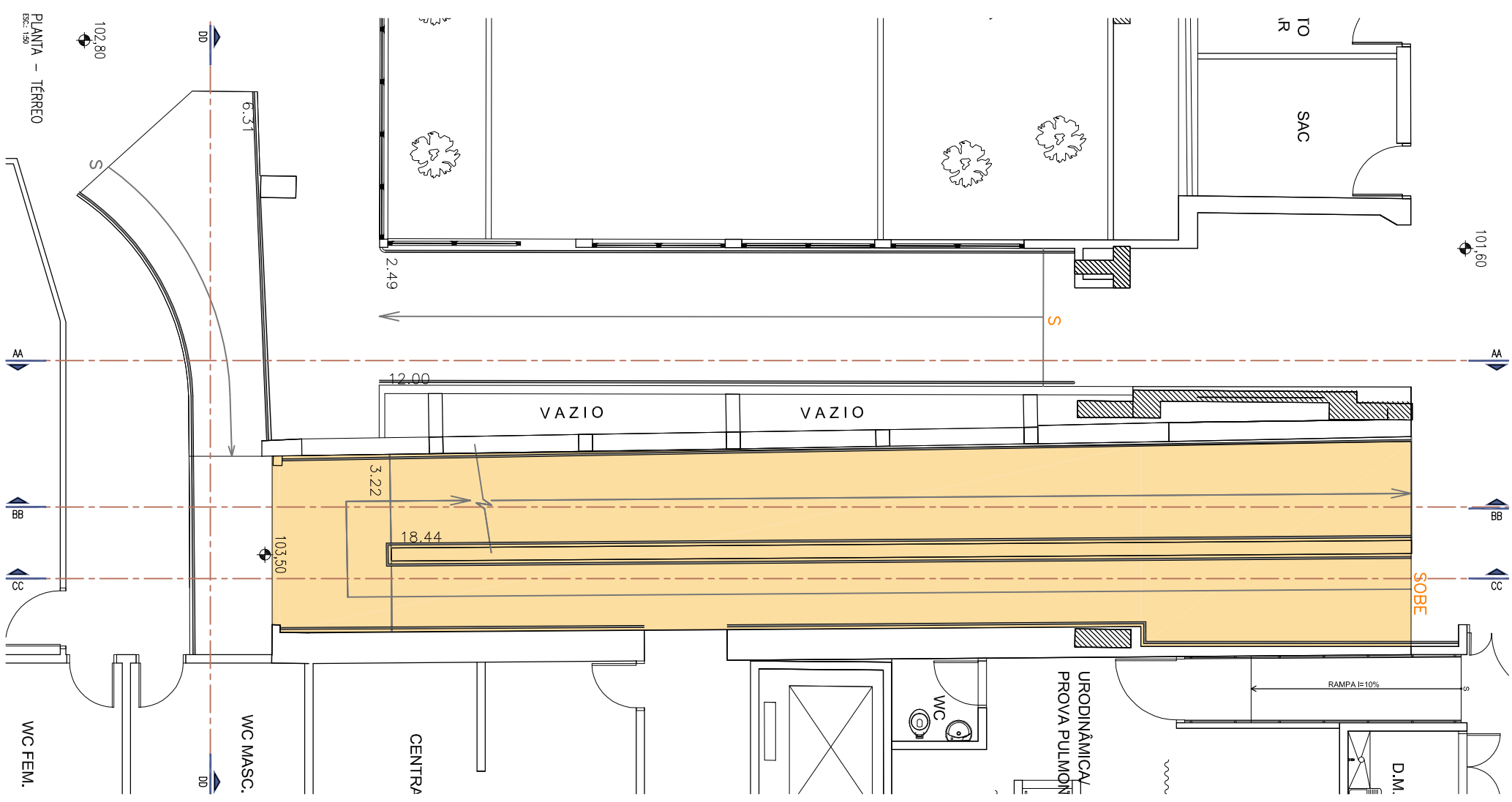

- LEGENDA**
- EXECUÇÃO DE ALVENARIA PARA AUMENTO DE ALTEZA - H.FINAL=1,00m
 - PASTILHAS A SEREM REMOVIDAS E POSTERIOR APLICAÇÃO DE REVESTIMENTO VINIL - H=175cm
 - PISO ANTI-DESLIZANTE PARA RAMPAS EM MANTA VINÍLICA - REF.: ACE REVESTIMENTOS

**REFORMA CENTRO DE REABILITAÇÃO
PL. DE INDICAÇÃO - TÉRREO E 1º PAV.**

FOLHA N.º: 06/08

PROJETO : PROJETO DE REFORMA PARA O CENTRO DE REABILITAÇÃO (PRSO) - AACD

CONCESSIONÁRIA : AACD - ASSOCIAÇÃO DE ASSISTÊNCIA À CRIANÇA DEFICIENTE

LOCAL : AV. PROF. ASCENIÑO REIS N.º 724 - VILA CLEMÊNINO

CIDADE : SÃO PAULO ZONA DE USO : Z-2 CAT. DE USO :

CONTRIBUINTE : 041.074.0024-7 ESCALA : 1:50

SITUAÇÃO

RECLAMAR QUE A ASSOCIAÇÃO DO INÍCIO DO PROJETO NÃO ENVIOU AS RECOMENDações PARA O PAV. 1º E 2º ANDAR DO CENTRO DE REABILITAÇÃO. NÃO CONSTAM EM DOCUMENTOS PÚBLICOS DEPOSITADOS NENHUMAS MENSURações NO REGISTRO DE IMÓVEIS. AS DIMENSÕES CONTRUÍAS DO ANT. SÃO DA LATA 150M/73.

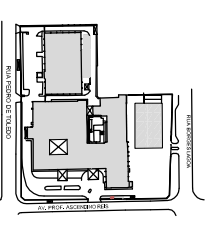

ÁREAS		CONCESSIONÁRIA	
QUADRO DE ÁREAS:	13.800,00m² (Área Bruta)	AACD - ASSOCIAÇÃO DE ASSISTÊNCIA À CRIANÇA DEFICIENTE	
TERRENO	13.800,00m² (Área Bruta)		
ÁREA CONSTRUIDA EXISTENTE	27.104,20m²		
ÁREA TOTAL	27.104,20m²	RESPONSÁVEL PELO PROJETO	THIAGO D. DA S. MARQUES
		CAU N.º	44831-6
		REG. N.º	7488497

PLANTA - TÉRREO
ESC.: 1:50

PLANTA - 1º PAVIMENTO
ESC.: 1:50

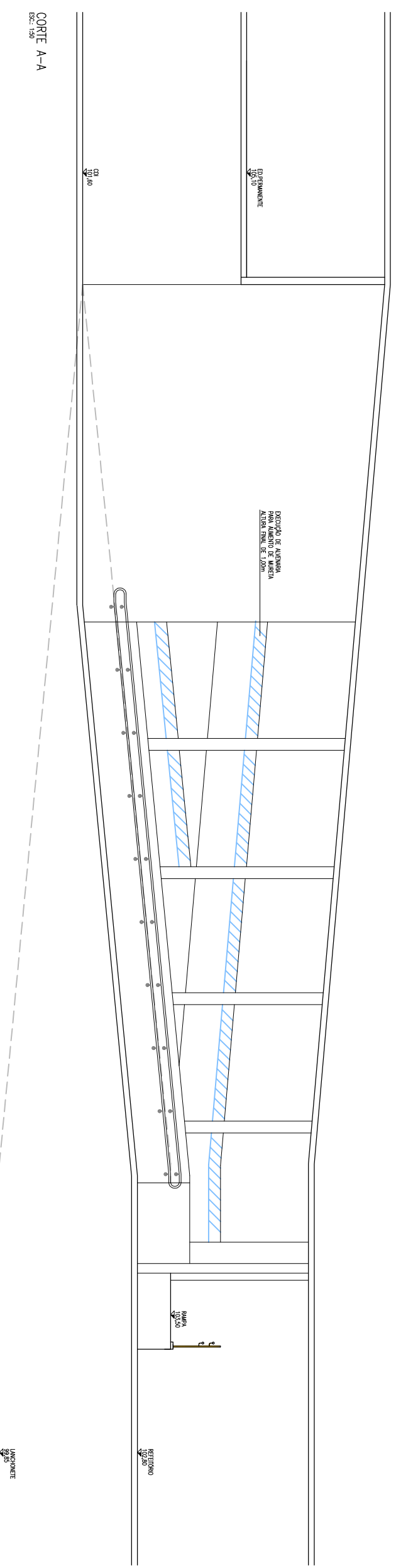

CORTE A-A
ESCALA: 1:50

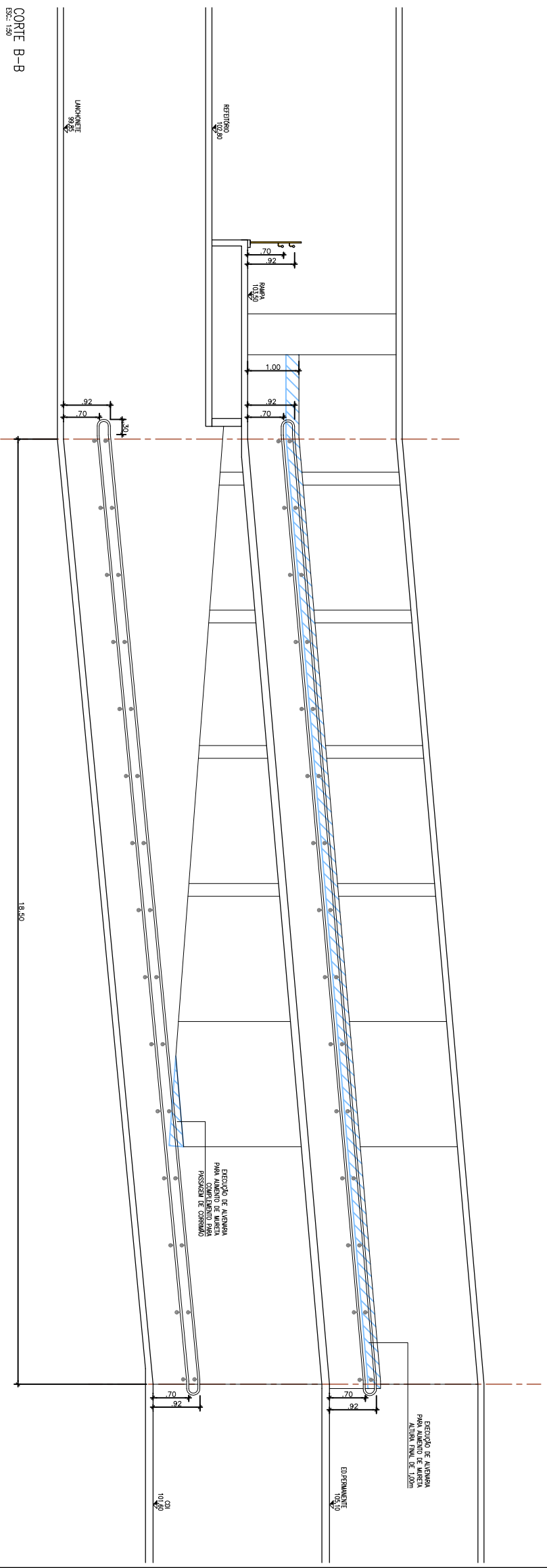

CORTE B-B
ESCALA: 1:50

- LEGENDA**
- ▬ EXECUÇÃO DE ALVENARIA PARA AUMENTO DE ALTURA - H FINAL=1,00m
 - ▬ PASTILHAS A SEREM REMOVIDAS E POSTERIOR APLICAÇÃO DE REVESTIMENTO VINIL - H=75cm
 - ▬ PISO ANTI-DERRAPANTE PARA RAMPA EM MANUA VINÍLICA - PRE: JACE REVESTIMENTOS

**REFORMA CENTRO DE REABILITAÇÃO
CORTES AA, BB**

FOLHA N.º
07/08

PROJETO	: PROJETO DE REFORMA PARA O CENTRO DE REABILITAÇÃO (FRISO) – AACD
CONCESSIONÁRIA	: AACD – ASSOCIAÇÃO DE ASSISTÊNCIA À CRIANÇA DEFICIENTE
LOCAL	: AV. PROF. ASCENIÑO REIS N.º 724 – VILA CLEMENTINO
CIDADE	: SÃO PAULO
CONTRIBUINTE	: 041.074.0024-7
ZONA DE USO	: Z-2
CAT. DE USO	:
ESCALA	: 1:50

SITUAÇÃO

REDAÇÃO QUE A ASSOCIAÇÃO DO INÍCIO DO PROJETO NÃO ENCONTRA NECESSIDADE DE TER PARTE DA RESPONSABILIDADE DO TERRENO. NÃO CONSTAM EM DOCUMENTOS PÚBLICOS DEVENIMENTO MATERIAL-LÍQUIDO NO REGISTRO DE IMÓVEIS AS OBRIGAÇÕES CONTRATUAIS DO ART. 39 DA Lei 680/73.

ÁREAS	CONCESSIONÁRIA
QUADRO DE ÁREAS:	AACD – ASSOCIAÇÃO DE ASSISTÊNCIA À CRIANÇA DEFICIENTE
TERRENO	13.800,00m² (Acórdão) 13.800,00m² (Real)
ÁREA CONSTRUIDA EXISTENTE	27.104,20m²
ÁREA TOTAL	27.104,20m²
RESPONSÁVEL PELO PROJETO	THIAGO D. DA S. MARQUES
CAU N.º	44831-6
REI N.º	7488497

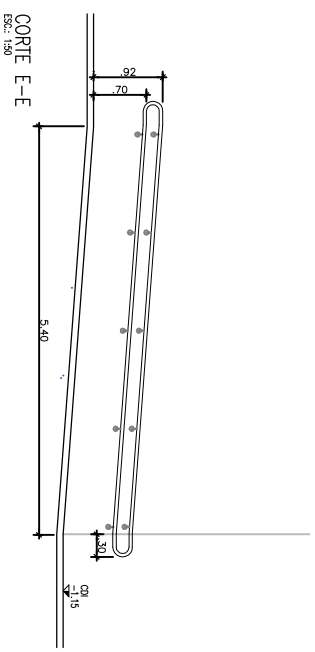
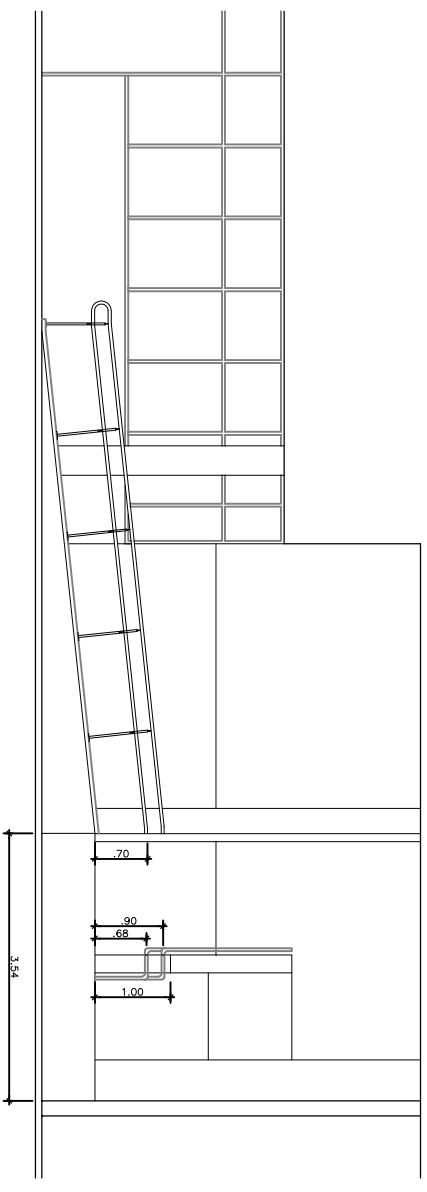
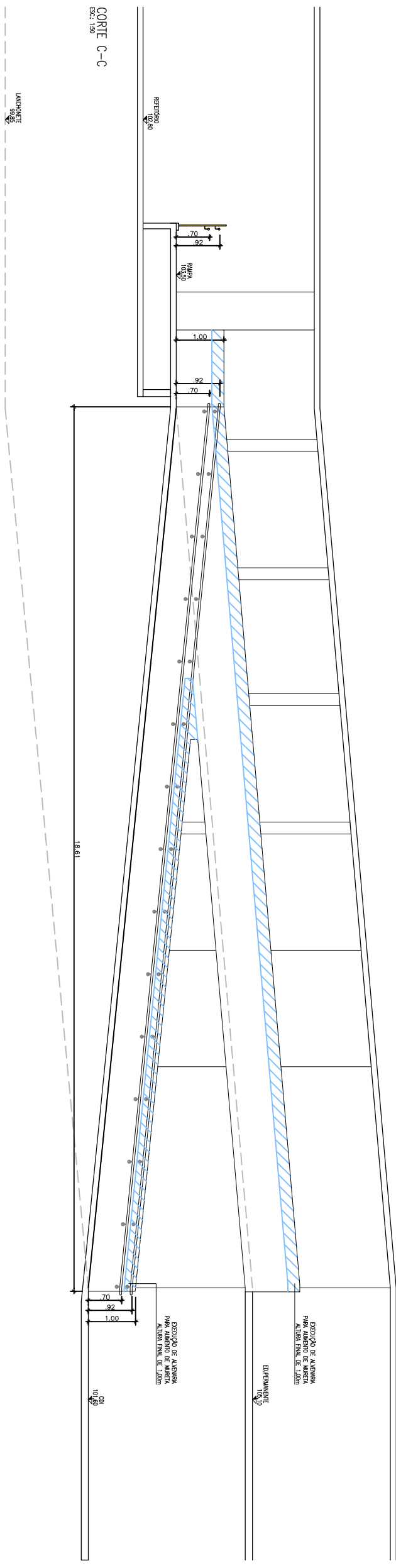

- LEGENDA**
- EXECUÇÃO DE ALVENARIA PARA AUMENTO DE QUERTA - H=FINAL=1,00M
 - PASTILHAS A SEREM REMOVIDAS E POSTERIOR APLICAÇÃO DE REVESTIMENTO VINIL - H=75cm
 - PISO ANTERIORAPANTE PARA RAMPAS EM MANTA VINÍLICA - REF.: ACE REVESTIMENTOS

REFORMA CENTRO DE REABILITAÇÃO
CORTES CC, DD, EE

FOLHA N.º
08/08

PROJETO	: PROJETO DE REFORMA PARA O CENTRO DE REABILITAÇÃO (PISO) – AACD
CONCESSIONÁRIA	: AACD – ASSOCIAÇÃO DE ASSISTÊNCIA À CRIANÇA DEFICIENTE
LOCAL	: AV. PROF. AGENILSON REIS N.º 724 – VILA CLEMÊNIO
CIDADE	: SÃO PAULO
ZONA DE USO	: Z-2
CAT. DE USO	:
CONTRIBUINTE	: 041.074.0024-7
ESCALA	: 1:50
SITUAÇÃO	<p>RECLAMAR QUE A ASSINATURA DO PROJETISTA NÃO BASTA NA RECONSTRUÇÃO DE PAREDES EM REFORMAS DE INTERIORES. NÃO CONSTATAR EM DOCUMENTOS PELAOS DESENVOLVIMENTO MANTO- LADOS NO REGISTRO DE MÓVEIS AS OBRIGAÇÕES CONTRATUAIS DO ART. 39 DA LEI 8080/73.</p>
ÁREAS	<p>QUADRO DE ÁREAS:</p> <p>TERRENO : 13.800,00m² (terreno) 13.800,00m² (total)</p> <p>ÁREA CONSTRUIDA EXISTENTE : 27.104,20m²</p> <p>ÁREA TOTAL : 27.104,20m²</p>
CONCESSIONÁRIA	AACD – ASSOCIAÇÃO DE ASSISTÊNCIA À CRIANÇA DEFICIENTE
RESPONSÁVEL PELO PROJETO	THIAGO D. DA S. MARQUES
CAU N.º	448031-6
REI N.º	7488497

